

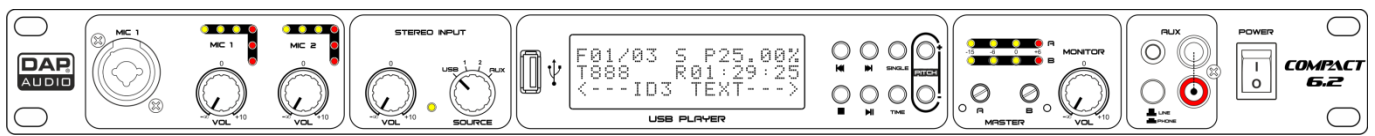

MANUALE



ITALIANO

Compact 6.2

V1

Codice di ordine: D2320

Sommario

Avvertenza	2
Istruzioni di sicurezza	2
Specifiche di funzionamento	4
Collegamento alla corrente.....	4
Procedura di reso	5
Reclami	5
Descrizione del dispositivo	6
Caratteristiche	6
Lato anteriore	6
Lato posteriore	8
Installazione	9
Configurazione e funzionamento	9
Lettore USB	9
Selezione delle tracce	10
Avvio/Messa in pausa della riproduzione	10
Interruzione della riproduzione	10
Funzione Repeat	10
Indicazione del tempo	10
Selezione delle Cartelle	10
Selezione tono	11
Cavi di collegamento.....	11
Esempio di connessione	12
Manutenzione	13
Guida alla risoluzione dei problemi	13
Specifiche tecniche del prodotto	14
Note	15

Avvertenza



Per la vostra sicurezza vi invitiamo a leggere con attenzione il presente manuale prima di iniziare le operazioni di configurazione!



Istruzioni per il disimballaggio

Al momento della ricezione del prodotto, aprire con delicatezza la confezione e verificarne i contenuti al fine di accertarsi che tutte le componenti siano presenti e che siano state ricevute in buone condizioni. Nel caso in cui alcune componenti risultino danneggiate in seguito al trasporto o ancora nel caso in cui la confezione riporti segni di trattamento non corretto invitiamo a comunicarlo immediatamente al rivenditore e a conservare i materiali dell'imballaggio. Mettere da parte lo scatolone e i materiali dell'imballaggio. Nel caso in cui un dispositivo debba essere reso alla fabbrica, è importante che lo stesso venga restituito nella propria confezione e con l'imballaggio originale.

La confezione contiene:

- DAP Audio Compact 6.2
- Alimentatore 2 x 15V CA, 350 mA
- Manuale dell'utente

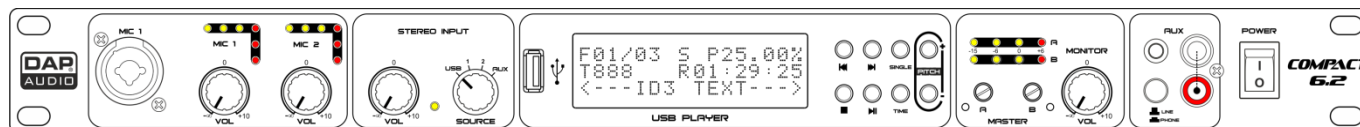

ATTENZIONE!
Tenere questo dispositivo lontano da pioggia e umidità!
Scollegare il cavo di alimentazione prima di aprire l'alloggiamento!



Istruzioni di sicurezza

Ogni persona coinvolta nel processo di installazione, funzionamento e manutenzione del dispositivo deve:

- essere qualificata
- attenersi alle istruzioni del presente manuale



ATTENZIONE! Prestare attenzione in fase di utilizzo.
Le tensioni pericolose possono provocare pericolose scosse elettriche quando vengono toccati i cavi!



Prima di avviare la configurazione iniziale, verificare che non vi siano danni causati dal trasporto. Qualora si siano verificati danni in fase di trasporto, rivolgersi al rivenditore e non usare il sistema.

Al fine di mantenere condizioni perfette e di garantire un funzionamento sicuro, l'utente dovrà assolutamente attenersi alle istruzioni di sicurezza e agli avvertimenti indicati nel presente manuale.

Ci teniamo a sottolineare che i danni causati dalle modifiche apportate manualmente al dispositivo non sono coperti dalla garanzia.

Questo sistema non contiene componenti riutilizzabili dall'utente. Per gli interventi di manutenzione invitiamo a rivolgersi unicamente a personale qualificato.

IMPORTANTE:

Il produttore non accetterà alcuna responsabilità per eventuali danni causati dalla mancata osservanza del presente manuale o da modifiche non autorizzate apportate all'impianto.

- Evitare che il cavo di alimentazione entri in contatto con altri cavi! Maneggiare il cavo di alimentazione e tutti i cavi di corrente prestando particolare attenzione!
- Non rimuovere mai etichette informative o etichette di avvertenza dall'unità.
- Non usare mai nessun tipo di oggetto per coprire il contatto di terra.
- Non lasciare mai i cavi allentati.
- Non inserire oggetti nelle prese di ventilazione.
- Non collegare questo impianto a un pacco dimmer.
- Non accendere e spegnere l'impianto in rapida sequenza; ciò potrebbe ridurne la durata di vita.
- Non aprire il dispositivo e non modificarlo.
- Non caricare gli ingressi con un livello di segnale più grande rispetto a quello richiesto per fare in modo che la strumentazione funzioni a piena potenza.
- Non collegare microfoni al mixer (o allo stage box) mentre l'Alimentazione Phantom è attiva. Disattivare inoltre l'audio dell'impianto monitor / pa in fase di accensione o spegnimento dell'alimentazione Phantom. Consentire al sistema di regolarsi per alcuni secondi prima di impostare i livelli di guadagno degli ingressi.
- Servirsi dell'impianto unicamente in spazi chiusi, per evitare che entri in contatto con acqua o altri liquidi.
- Evitare le fiamme e non posizionare il dispositivo vicino a liquidi o gas infiammabili.
- Scollegare sempre la spina dalla presa di corrente quando il sistema non è in uso. Afferrare il cavo di alimentazione solo dalla presa. Non estrarre mai la spina tirando il cavo di alimentazione.
- Servirsi sempre dell'unità col cavo di messa a terra CA collegato alla massa dell'impianto elettrico.
- Verificare di non servirsi di cavi sbagliati o difettosi.
- Verificare che i segnali nel mixer siano bilanciati. In caso contrario si potrebbero generare dei ronzii.
- Verificare di servirsi delle apposite DI per bilanciare i segnali non bilanciati; tutti i segnali in ingresso dovrebbero essere chiari.
- Verificare che la tensione disponibile non sia superiore a quella indicata sul pannello posteriore.
- Verificare che il cavo di alimentazione non venga mai strozzato o danneggiato. Verificare, a cadenze periodiche, il dispositivo e il cavo di alimentazione.
- In fase di sostituzione del cavo di corrente o del cavo di segnale, spegnere l'interruttore di corrente o selezionare l'interruttore di modalità ingresso.
- Gli aumenti estremi di frequenza, congiuntamente a un livello elevato di segnale in ingresso elevato potrebbero causare episodi di overdrive sulla strumentazione. Nel caso in cui ciò si verifichi sarà necessario ridurre il livello di segnale in ingresso servendosi della funzione di controllo dell'INGRESSO.
- Per enfatizzare un intervallo di frequenza non è per forza di cose necessario portare il rispettivo controllo verso l'alto; suggeriamo, al contrario, di provare ad abbassare gli intervalli delle frequenze vicine. In questo modo si eviterà che l'elemento successivo del proprio percorso audio vada in overdrive. Si preserva inoltre un'importante riserva dinamica ("headroom")
- Evitare i loop di terra! Verificare di collegare gli amplificatori di potenza e il mixer allo stesso circuito elettrico per fare in modo che vi sia la stessa fase!
- Nel caso in cui il sistema cada o venga urtato, scollegare immediatamente l'alimentazione. Rivolgersi a un tecnico qualificato per richiedere un'ispezione di sicurezza prima di continuare a usare il dispositivo.
- Nel caso in cui il sistema sia stato esposto a grandi fluttuazioni di temperatura (ad esempio dopo il trasporto), attendere prima di accenderlo. L'aumento dell'acqua di condensa potrebbe danneggiare l'impianto. Lasciare spento il sistema fino a che non raggiunge la temperatura ambiente.
- Nel caso in cui il dispositivo Dap Audio non funzioni correttamente, smettere immediatamente di usarlo. Imballare l'unità in modo sicuro (di preferenza con l'imballaggio originale), e farla pervenire al proprio rivenditore Dap Audio per un intervento di assistenza.
- Le riparazioni, l'assistenza e i collegamenti elettrici sono operazioni che vanno eseguite unicamente da un tecnico qualificato.
- In caso di sostituzione servirsi unicamente di fusibili dello stesso tipo e amperaggio.
- **GARANZIA:** un anno dalla data d'acquisto.

Specifiche di funzionamento

- Questo impianto non è stato progettato per un uso permanente. Delle regolari pause di funzionamento contribuiranno a garantire una lunga durata di vita dell'impianto senza difetti.
- Nel caso in cui l'impianto venga usato in altri modi rispetto a quelli descritti nel presente manuale, potrebbe subire danni invalidando così la garanzia.
- Qualsiasi altro uso potrebbe portare a pericoli quali ad esempio cortocircuiti, ustioni, scosse elettriche, ecc.

Rischiare di mettere in pericolo la vostra sicurezza e quella di altre persone!

Un'errata installazione potrebbe provocare gravi danni a persone e oggetti!

Collegamento alla corrente

Collegare il dispositivo alla presa di corrente servendosi del cavo di alimentazione.

Prestare sempre attenzione e verificare che il cavo del colore giusto sia collegato al posto giusto.

Internazionale	Cavo UE	Cavo Regno Unito	Cavo USA	Terminale
L	MARRONE	ROSSO	GIALLO/RAME	FASE
N	BLU	NERO	ARGENTO	NEUTRO
	GIALLO/VERDE	VERDE	VERDE	PROTEZIONE CON MESSA A TERRA

Verificare che il dispositivo sia sempre collegato correttamente alla terra!

Un'errata installazione potrebbe provocare gravi lesioni e/o danni a persone e oggetti!



Procedura di reso



La merce resa deve essere inviata tramite spedizione prepagata nell'imballaggio originale; non verranno emessi ticket di riferimento.

Sulla confezione deve essere chiaramente indicato un Numero RMA (Return Authorization Number, Numero di Autorizzazione Reso). I prodotti resi senza un numero RMA verranno respinti. Highlite non accetterà i beni resi e non si assume alcuna responsabilità. Contattare telefonicamente Highlite al numero 0031-455667723 o inviare un'e-mail all'indirizzo aftersales@highlite.nl e richiedere un numero RMA prima di rispeditare la merce. Essere pronti a fornire numero di modello, numero di serie e una breve descrizione della causa del reso. Imballare in modo adeguato il dispositivo; eventuali danni derivanti da un imballaggio scadente rientrano fra le responsabilità del cliente. Highlite si riserva il diritto di decidere a propria discrezione se riparare o sostituire il prodotto (i prodotti). A titolo di suggerimento, un buon imballaggio UPS o una doppia confezione sono sempre dei metodi sicuri da usare.

Nota: Nel caso in cui vi venga attribuito un numero RMA, chiediamo gentilmente di indicare le seguenti informazioni su un foglio di carta da inserire all'interno della confezione:

- 1) Il vostro nome
- 2) Il vostro indirizzo
- 3) Il vostro numero di telefono
- 4) Una breve descrizione dei sintomi

Reclami

Il cliente ha l'obbligo di verificare i beni ricevuti alla consegna al fine di notare eventuali articoli mancanti e/o difetti visibili o di eseguire questo controllo appena dopo il nostro annuncio del fatto che la merce è a sua disposizione. I danni verificatisi in fase di trasporto sono una responsabilità dello spedizioniere; sarà quindi necessario segnalare i danni al trasportatore al momento della ricezione della merce.

È responsabilità del cliente notificare e inviare reclami allo spedizioniere nel caso in cui un dispositivo sia stato danneggiato in fase di spedizione. I danni legati al trasporto ci dovranno essere segnalati entro un giorno dalla ricezione della merce.

Eventuali spedizioni di resi dovranno essere post-pagate in qualsiasi caso. Le spedizioni di reso dovranno essere accompagnate da una lettera che spiega la motivazione del reso. Le spedizioni di reso non-prepagate verranno rifiutate, eccezion fatta nel caso in cui sussistano indicazioni contrarie per iscritto.

I reclami nei nostri confronti vanno resi noti per iscritto o tramite fax entro 10 giorni lavorativi dalla ricezione della fattura. Dopo questo periodo di tempo i reclami non verranno più gestiti.

Dopo questo momento, i reclami verranno presi in considerazione unicamente nel caso in cui il cliente abbia rispettato tutte le sezioni dell'accordo, a prescindere dall'accordo da cui deriva l'obbligo.

Descrizione del dispositivo

Caratteristiche

Mixer a 6 canali, 1 unità/lettore USB

Il Compact 6.2 è il mixer ideale per gli istruttori sportivi. È dotato di 2 ingressi microfoni con limitatori di compressione integrati e filtri high-pass. Mediante l'utilizzo di questo dispositivo l'istruttore manterrà la propria voce perfettamente comprensibile, dato che la gamma dinamica sarà estesa e si eliminerà la distorsione. Il dispositivo è dotato di un selettore che consente di scegliere la sorgente audio. Le sorgenti disponibili sono: il lettore USB/MP3 interno, l'ingresso anteriore oppure 2 ingressi di linea sul pannello posteriore. Il lettore MP3 supporta i testi ID3 e può essere fissato a terra, il che lo rende ideale per attività di fitness, spinning e per tutti i tipi di esercizio in gruppo. L'ingresso anteriore può essere usato per un normale livello di linea ma può anche essere usato come modalità "phone" speciale, per regolare la sensibilità di ingresso sul valore adeguato per lettori MP3, smartphone o tablet. Sarà ora possibile usare i dispositivi MP3 direttamente senza perdite di segnale. Ci sono 2 uscite master con controlli volume separati e bloccabili, oltre a un volume monitor separato interamente pensato per l'istruttore. Tutte le impostazioni tecniche, quali ad esempio EQ, Guadagno, Alimentazione Phantom, Compressione & Soglia si trovano sul lato posteriore dell'unità. Ora l'istruttore deve semplicemente impostare la sorgente e il livello del microfono, senza preoccuparsi delle altre impostazioni. Il dispositivo Compact 6.2 è una soluzione all-in-one per i vostri istruttori sportivi. È facile da usare e dispone di tutte le funzioni necessarie per fornire istruzioni, senza doversi preoccupare di altro: l'unica priorità è il pubblico.

- Ingresso microfono con Comp/Limit
- Lettore USB con controllo tono
- Display con testo ID3
- Ingresso diretto MP3/phone
- 2 master & uscite monitor

Lato anteriore

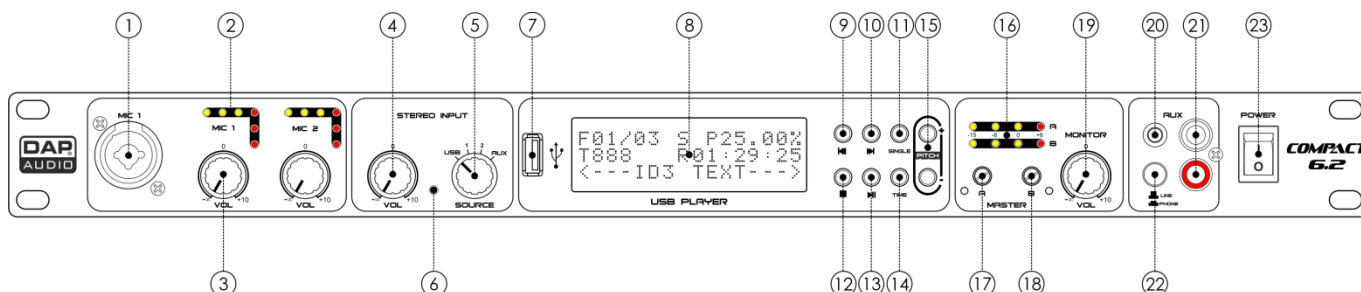





Fig. 01

- 1 Connettore ingresso combo Mic 1**
 Ingresso di tipo combo bilanciato elettronicamente per collegare i microfoni a bassa impedenza. L'ingresso ha un bassissimo rumore e fruscio di fondo. In fase di collegamento di un microfono, verificare che l'assegnazione dei poli sia corretta. Leggere sempre il manuale del microfono che si desidera collegare. Servirsi di un solo connettore alla volta: **(01)** oppure **(36)**.
- 2 Ingresso VU-meter (Mic 1-2)/Compressore**
 Questo dispositivo di misurazione ha un LED multi-step. I LED verdi consentono di monitorare il livello di segnale microfonico in ingresso, oltre che di abbinarlo agli altri dispositivi. I LED rossi consentono di monitorare la relazione fra il livello del segnale in ingresso e la soglia di compressione.
- 3 Controllo del volume microfono (Mic 1-2)**
 Ruotare il controllo per impostare il volume del canale microfonico corrispondente.
- 4 Controllo livello (Ingresso Stereo)**
 Controlla il volume del canale in ingresso.
- 5 Interruttore sorgente ingresso**
 Ruotare il controllo per selezionare la sorgente segnale desiderata. Scegliere fra USB, ingresso di linea 1 & 2 **(33,34)**, e ingresso aux anteriore **(20)**.

- ⑥ **LED di picco (ingresso Stereo)**
 Il LED di picco mostrai picchi di segnale nel segnale di ingresso di un canale. Se il LED di picco rosso lampeggia frequentemente o è sempre acceso, è possibile che il canale corrispondente vada in clipping. Verificare che il LED di picco si illumini solo per qualche istante durante i picchi dinamici.
- ⑦ **Connettore USB A – INGRESSO**
 Collegare un dispositivo flash USB (formattato FAT, con una capacità massima di 16GB), contenente file audio (.mp3 oppure .wav).
- ⑧ **Letto USB – Display LCD**
- ⑨ **Pulsante** 
- ⑩ **Pulsante** 
- ⑪ **Pulsante SINGLE**
- ⑫ **Pulsante** 
- ⑬ **Pulsante** 
- ⑭ **Pulsante TIME**
- ⑮ **Pulsante tono +/-**
- ⑯ **Uscita VU-meter (Zona A-B)**
 Questo dispositivo di misurazione ha un LED multi-step. L'indicazione del livello consente di monitorare il livello del segnale di uscita per farlo corrispondere a quello degli altri dispositivi.
- ⑰ **Controllo Master (zona A)**
 Ruotare il controllo per regolare il segnale di uscita sulla base di quello delle uscite **zona master A (28)**.
- ⑱ **Controllo Master (zona B)**
 Ruotare il controllo per regolare il segnale di uscita sulla base di quello delle uscite **zona master B (27)**.
- ⑲ **Controllo volume Monitor**
 Ruotare il controllo per regolare il segnale di uscita dell'uscita del monitor **(29)**.
- ⑳ **Connettore di ingresso mini-jack non bilanciato Aux in**
 Ingresso aux non bilanciato, stereo, mini-jack per il collegamento di un dispositivo "line"/"phone". Servirsi di un solo ingresso alla volta: RCA o mini-jack.
- ㉑ **Connettore di ingresso RCA non bilanciato Aux in**
 Ingresso aux RCA stereo non bilanciato per il collegamento di un dispositivo "line"/"phone". Servirsi di un solo ingresso alla volta: RCA o mini-jack.
- ㉒ **Pulsante Phone/line**
 Premere questo pulsante per configurare i due ingressi **ingressi aux (20,21)** per ingresso di tipo "line" o "phone". Quando il livello di ingresso è troppo basso, premere l'interruttore di livello line/phone. Quando la spia è accesa, il livello del segnale in ingresso verrà potenziato. Il livello phone regola la sensibilità di ingresso fino al livello corretto per lettori MP3, smartphone o tablet. Ora sarà possibile regolare direttamente i dispositivi MP3 senza perdite di segnale.
- ㉓ **Interruttore di alimentazione ON/OFF**
 Non fornire alimentazione prima di aver installato e collegato tutto l'impianto.

Lato posteriore

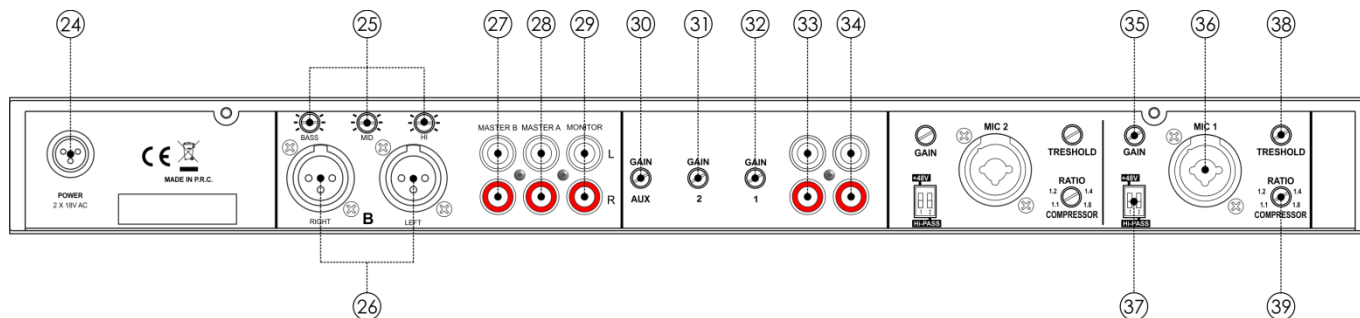

Fig. 02

- 24 Connettore dell'alimentatore**
L'alimentazione CA del telecomando. Servirsi unicamente dell'alimentatore DAP Audio fornito in dotazione.
- 25 Equalizzatore Master**
L'equalizzatore di uscita consente di plasmare il segnale audio in uscita. I controlli di shelving alti e bassi hanno le frequenze definite rispettivamente a 12kHz e 80Hz. Il controllo della gamma dei medi ha una frequenza di risposta di picco a 2,5kHz. Tutte e 3 le bande hanno un massimo di 6db di cut e boost, con una posizione centrale che indica off. Ruotando il controllo equalizzatore verso destra si amplifica la gamma di frequenza, ruotandolo verso sinistra il segnale viene attenuato. Delle piccole variazioni al controllo dell'equalizzatore consentono di norma di ottenere degli ottimi risultati. Cercare di evitare un potenziamento eccessivo della fascia dei Medi.
- 26 Connettore di uscita bilanciato XLR, master B**
Consente di collegare un amplificatore con ingressi bilanciati.
- 27 Connettore di uscita non bilanciato RCA, master B**
Uscita RCA. Consente di collegare un amplificatore/altoparlante attivo con ingressi non bilanciati.
- 28 Connettore di uscita non bilanciato RCA, master A**
Uscita RCA. Consente di collegare un amplificatore/altoparlante attivo con ingressi non bilanciati.
- 29 Connettore di uscita non bilanciato RCA, monitor**
Uscita RCA. Consente di collegare un amplificatore/altoparlante attivo con ingressi non bilanciati.
- 30 Controllo di guadagno del canale (ingresso anteriore AUX)**
I livelli di ingresso del canale (20,21) sono determinati dai controlli di guadagno corrispondenti. Col controllo del guadagno è possibile regolare la sensibilità i ingresso di linea, abbinando in modo ottimale i segnali in ingresso al livello di funzionamento interno del mixer. Il gain elevato di questo mixer è ideale in fase di gestione di livelli di input molto bassi.
- 31 Controllo di guadagno del canale (ingresso 2)**
I livelli di ingresso del canale (33) sono determinati dai controlli di guadagno corrispondenti. Col controllo del guadagno è possibile regolare la sensibilità i ingresso di linea, abbinando in modo ottimale i segnali in ingresso al livello di funzionamento interno del mixer. Il gain elevato di questo mixer è ideale in fase di gestione di livelli di input molto bassi.
- 32 Controllo di guadagno del canale (ingresso 1)**
I livelli di ingresso del canale (34) sono determinati dai controlli di guadagno corrispondenti. Col controllo del guadagno è possibile regolare la sensibilità i ingresso di linea, abbinando in modo ottimale i segnali in ingresso al livello di funzionamento interno del mixer. Il gain elevato di questo mixer è ideale in fase di gestione di livelli di input molto bassi.
- 33 Connettore ingresso di linea 2**
Ingresso RCA. Per collegare un dispositivo di tipo "line".
- 34 Connettore ingresso di linea 1**
Ingresso RCA. Per collegare un dispositivo di tipo "line".
- 35 Controllo del guadagno del microfono (ingressi Mic 1-2)**
Il livello di ingresso microfonico è determinato dal controllo del guadagno. Ruotare il controllo del guadagno per regolare la sensibilità di ingresso del microfono al fine di ottenere un abbinamento ottimale col livello di funzionamento interno del mixer.

- ③⑥ **Connettore in ingresso combo Mic 1-2**
Ingresso di tipo combo bilanciato elettronicamente per collegare i microfoni a bassa impedenza. L'ingresso ha un bassissimo rumore e fruscio di fondo. In fase di collegamento di un microfono, verificare che l'assegnazione dei poli sia corretta. Leggere sempre il manuale del microfono che si desidera collegare. Servirsi di un solo connettore alla volta: **(01)** oppure **(36)**.
- ③⑦ **DIP Switch (Alimentazione Phantom on/off / Hi-Pass 80Hz on/off)**
Interruttore # 1 (Alimentazione Phantom ON/OFF), interruttore # 2 (Filtro Hi-Pass ON/OFF).
- ③⑧ **Controllo soglia**
Ruotare il controllo per impostare la soglia di compressione.
- ③⑨ **Controllo Rapporto / Compressore**
Ruotare il controllo per regolare il rapporto del compressore.

Installazione

Togliere completamente l'imballaggio dal dispositivo Compact 6.2. Accertarsi di rimuovere tutta la gomma e l'imbottitura di plastica. Collegare tutti i cavi.

Non fornire alimentazione prima di aver installato e collegato tutto l'impianto.

Scollegare sempre dalla presa di corrente prima delle operazioni di pulizia o di manutenzione.

I danni causati dal mancato rispetto di queste indicazioni non sono coperti dalla garanzia.

Configurazione e funzionamento

Attenersi alle seguenti istruzioni, in linea con la modalità di funzionamento preferita.

Prima di collegare l'unità verificare sempre che la sorgente di alimentazione corrisponda alla tensione indicata nelle specifiche tecniche tensione. Non cercare di far funzionare un prodotto progettato per 115V con una corrente a 230V o viceversa.

Lettores USB

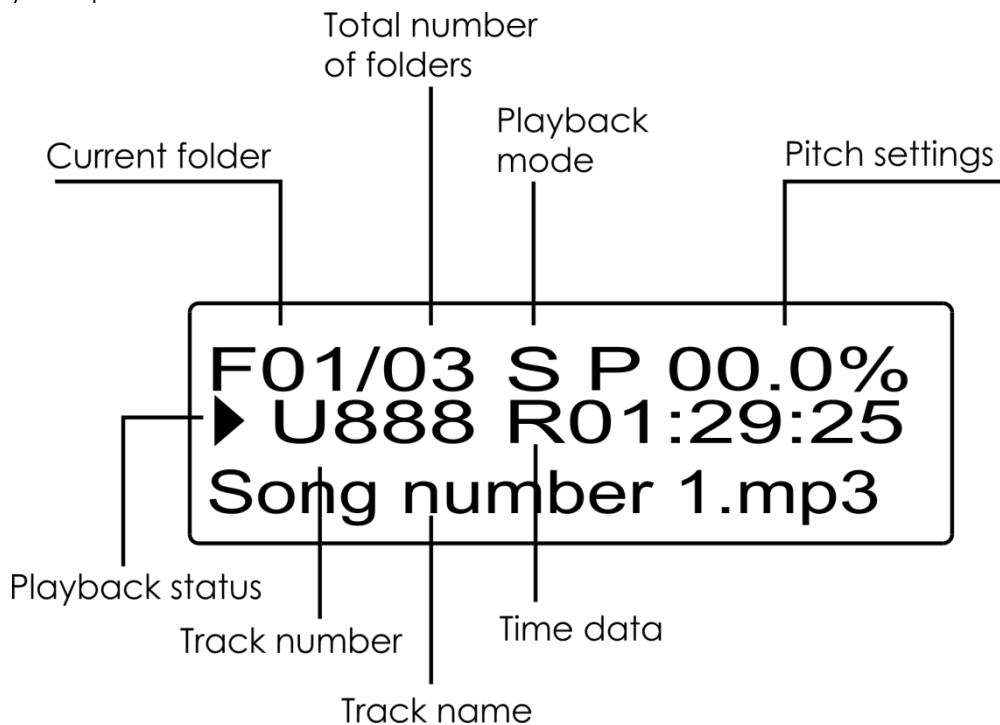

- 01) Inserire un drive flash USB nel **connettore USB (07)**.
- 02) Ruotare l'**interruttore sorgente di ingresso (05)** per selezionare USB.
- 03) Sul display compare:



Selezione delle tracce

- 01) Premere i pulsanti skip  e  per selezionare la traccia precedente/successiva. I dati relativi a nome e tempo della traccia compaiono sul display.
- 02) Premere e tenere premuti i pulsanti skip  e  per riavvolgere/avanzare rapidamente all'interno della traccia selezionata.



Avvio/Messa in pausa della riproduzione

- 01) Dopo aver selezionato la traccia desiderata, premere il pulsante  per avviare la riproduzione.
- 02) Premere nuovamente il pulsante , per mettere in pausa la riproduzione.

Interruzione della riproduzione

- 01) Premere il pulsante  per interrompere la riproduzione.

Funzione Repeat

- 01) Premere ripetutamente il **pulsante SINGLE (11)** per spostarsi fra le seguenti modalità di riproduzione.
 - **A** – Dopo che è stata riprodotta l'ultima traccia da una determinata cartella, il lettore salta alla cartella successiva, avviando la riproduzione dalla prima traccia presente sull'elenco.
 - **F** – Dopo che è stata riprodotta l'ultima traccia dalla cartella selezionata, il lettore audio riproduce nuovamente l'intera cartella, iniziando dalla prima traccia presente sull'elenco.
 - **S** – Modalità singola traccia. Il lettore riproduce la traccia selezionata. Ogni pressione dei pulsanti skip  e  farà tornare il lettore all'inizio della traccia selezionata.
- 02) Quando il display mostra l'indicazione di nessuna modalità di riproduzione, quando è stata riprodotta l'ultima traccia dalla cartella selezionata, il lettore interromperà la riproduzione.



Indicazione del tempo

- 01) Premere ripetutamente il pulsante **pulsante TIME (14)** per spostarsi fra le 2 seguenti modalità di visualizzazione oraria.
 - **T** – Tempo trascorso
 - **R** – Tempo restante



Selezione delle Cartelle

- 01) Mentre la riproduzione è attiva, premere e tenere premuto il **pulsante TIME (14)** per 3 secondi. Sul display compare:

FOLDER SELECT
F01/02
/FOLDER → 1/

- 02) Premere i pulsanti skip  e  per selezionare la cartella desiderata.
- 03) Premere il pulsante  per accedere alla cartella selezionata. Sul display compare:

FILES SELECT
F01/003
Song number 3.mp3

- 04) Premere i pulsanti skip  e  per selezionare la traccia/cartella desiderata all'interno della cartella.
- 05) Premere il pulsante  per riprodurre/accedere alla traccia/sottocartella desiderata.

Selezione tono

- 01) Quando la riproduzione è attiva, premere i **pulsanti +/- tono (15)** per impostare il tono di riproduzione desiderato. La gamma di regolazione varia da -16% a +16%.
- 02) Per ripristinare il tono naturale, impostare su 0%.

Cavi di collegamento

Prendersi cura dei propri cavi, tenendoli sempre per i connettori ed evitando la formazione di nodi e curve quando vengono avvolti: Solo così i vostri cavi dureranno più a lungo e in condizioni migliori. Controllare a intervalli periodici i propri cavi. Molti problemi (contatti guasti, rumore di massa, scariche, ecc.) vengono causati unicamente dall'uso di cavi non adatti o guasti.

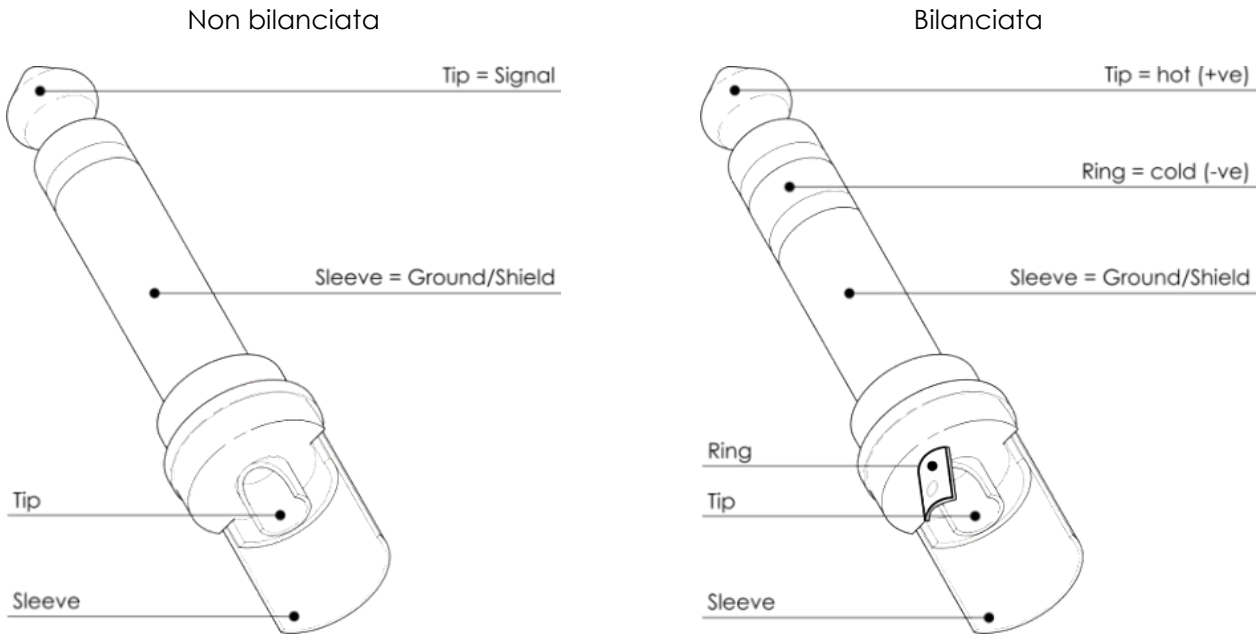

Per queste applicazioni l'unità fornisce connettori TRS da 1/4" e connettori XLR per interfacciarsi con facilità con i dispositivi audio più professionali. Attenersi agli esempi di configurazione più sotto per collegamenti particolari.

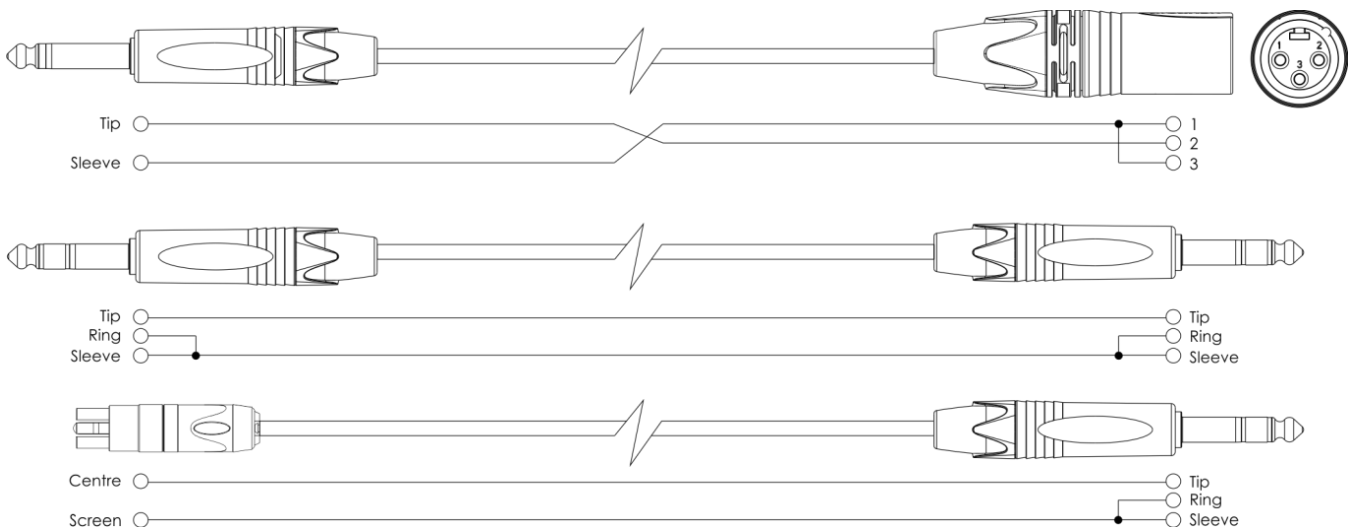

Esempio di connessione

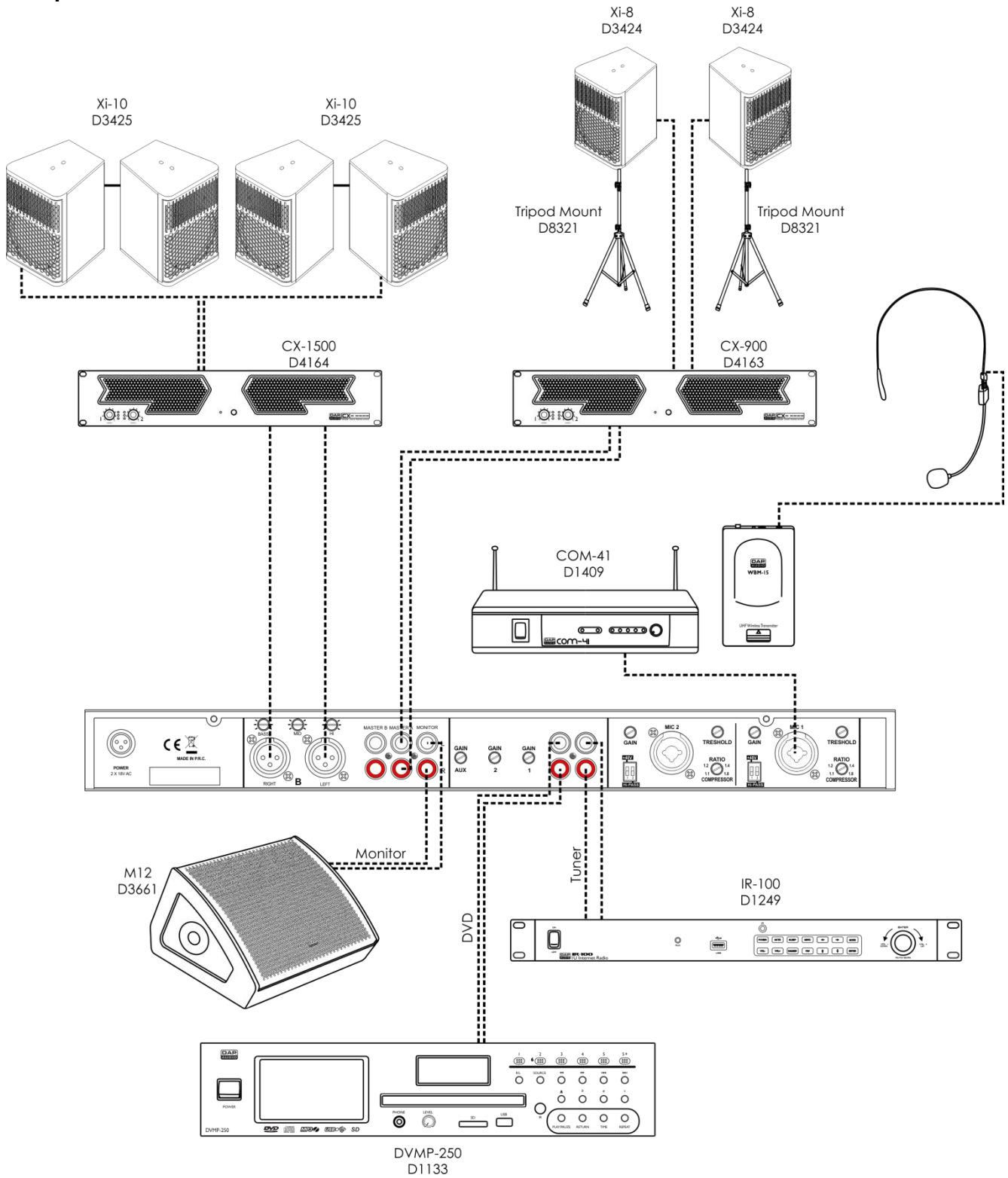

Fig. 03

Manutenzione

Il dispositivo DAP Audio Compact 6.2 richiede una manutenzione pressoché nulla. L'unità va comunque tenuta pulita. Scollegare l'alimentazione, quindi pulirla con un panno inumidito. Non immergere in liquidi. Non usare alcol o solventi.

Tenere puliti i collegamenti. Scollegare l'alimentazione, quindi pulire i collegamenti audio con un panno inumidito. Verificare che i collegamenti siano completamente asciutti prima di collegare la strumentazione o fornire energia elettrica.

Guida alla risoluzione dei problemi

Questa guida alla risoluzione dei problemi è stata pensata per risolvere problemi semplici. Nel caso in cui si verifichi un problema, attenersi ai seguenti passaggi della seguente procedura in ordine fino a che non si trova una soluzione. Una volta che il dispositivo funziona correttamente, non eseguire nessuno dei seguenti passaggi.

- 01) Nel caso in cui il dispositivo non funzioni correttamente, scollegarlo dalla presa di corrente.
- 02) Verificare l'alimentazione a parete, i cavi, i collegamenti, ecc.
- 03) Nel caso in cui i precedenti punti sembrano essere in regola, collegare nuovamente l'unità alla presa di corrente.
- 04) Nel caso in cui non accada nulla dopo 30 secondi, scollegare il dispositivo.
- 05) Rendere il dispositivo al proprio rivenditore DAP Audio.

Specifiche tecniche del prodotto

Alimentazione:	2 x 15V CA, 50Hz (alimentatore fornito in dotazione)
Consumo di corrente:	6W
Canali di ingresso:	2 microfoni, combo XLR/jack 2 x Line, RCA 1 x Phone, jack da 3,5 mm / RCA
Canali di uscita:	1 x Master A RCA, 1 x Master B, XLR/RCA bilanciati, 1 x Monitor RCA
EQ master:	80Hz, 2,5kHz, 12kHz, -6dB / +6dB
Risposta di frequenza:	20Hz – 20kHz
T.H.D.:	<0,01%
Formato USB:	Formattato FAT, con una capacità massima di 16GB
Dimensioni:	481 x 175 x 44 mm (LxPxA)
Peso:	2,2 kg

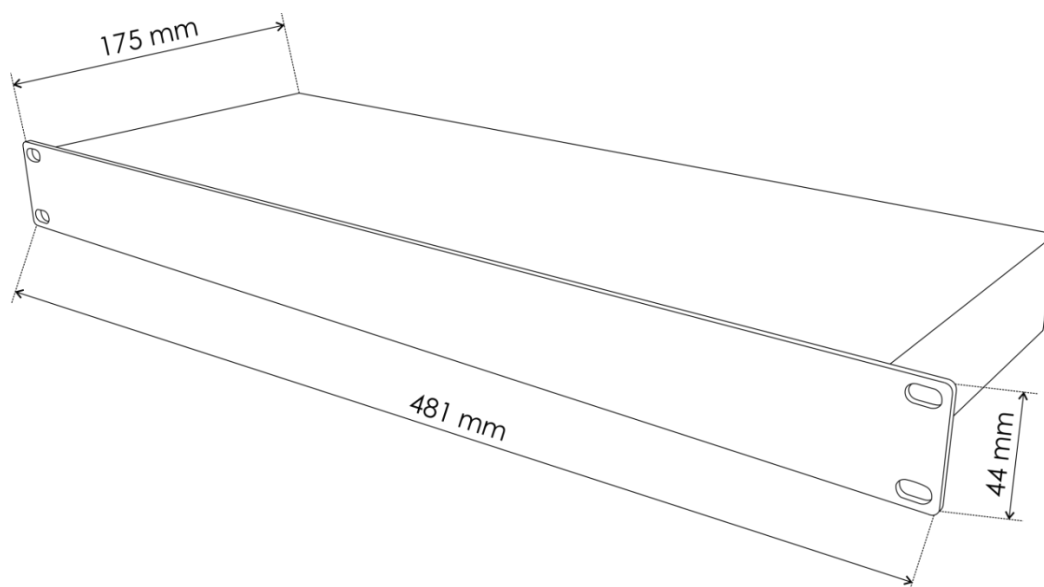

Il design e le specifiche tecniche del prodotto sono soggette a variazioni senza preavviso.



Sito web: www.Dap-audio.info
Email: service@highlite.nl



©2017 DAP Audio